



# **AUDIÊNCIA PÚBLICA**

## **PPA – 2022/2025**

### **LOA - 2022**

**Itumbiara-GO, Agosto/2021**



# BASE LEGAL

## Da Audiência:

### **Art. 48 parágrafo 1.º, Inciso I da Lei Complementar n.º 101/200 – LRF – Lei de Responsabilidade Fiscal.**

Art. 48. São instrumentos de transparência da gestão fiscal, aos quais será dada ampla divulgação, inclusive em meios eletrônicos de acesso público: os planos, orçamentos e leis de diretrizes orçamentárias; as prestações de contas e o respectivo parecer prévio; o Relatório Resumido da Execução Orçamentária e o Relatório de Gestão Fiscal; e as versões simplificadas desses documentos.

Parágrafo 1.º - A transparência será assegurada também mediante:

I – Incentivo à participação popular e realização de audiências públicas, durante os processos de elaboração e discussão dos planos, lei de diretrizes orçamentárias e orçamentos;



# BASE LEGAL

## **Constituição da República, Seção II do Artigo 165.**

Art. 165 – Leis de iniciativa do Poder Executivo estabelecerão:

- I – o plano plurianual;
- II – as diretrizes orçamentárias;
- III – os orçamentos anuais.



# BASE LEGAL

## Do PPA/LOA

Art. 165 da Constituição Federal, CF/88;

Art. 5º da Lei Complementar n.º 101/200 – Lei de Responsabilidade Fiscal

O projeto de Lei Orçamentária anual, será elaborado de forma compatível com o Plano Plurianual, com a Lei de diretrizes e com as normas desta Lei Complementar.



# O QUE É O PPA – Plano Plurianual?

O PPA é um instrumento previsto no art. 165 da [Constituição Federal](#) destinado a organizar e viabilizar a ação pública, com vistas a cumprir os fundamentos e os objetivos do Município.

Por meio dele, é declarado o conjunto das políticas públicas do governo para um período de 4 anos e os caminhos trilhados para viabilizar as metas previstas.

É constituído por programas e ações que vão nortear a administração por um período de 4 anos.



# O QUE É O LOA – Lei Orçamentária Anual?

## ORÇAMENTO PÚBLICO

É um instrumento de planejamento governamental em que constam as despesas da administração pública para um ano, em equilíbrio com a arrecadação das receitas previstas.

É o documento onde o Governo reúne todas as receitas arrecadadas e a programação do que de fato vai ser feito com esses recursos.

É onde aloca os recursos destinados a hospitais, manutenção de estradas, construção de escolas, pagamento de professores.

É no orçamento onde estão previstos todos os recursos arrecadados e onde serão destinados.



## **O QUE É O LOA – Lei Orçamentária Anual?**

Principal função – É no Projeto de Lei Orçamentária Anual (LOA) que o Governo define as prioridades contidas no PPA – Plano Plurianual e as metas que serão atingidas naquele ano.

A LOA disciplina todas as Ações Governamentais.

Nenhuma despesa pública poder ser executada fora do Orçamento.

# Instrumentos de Planejamento

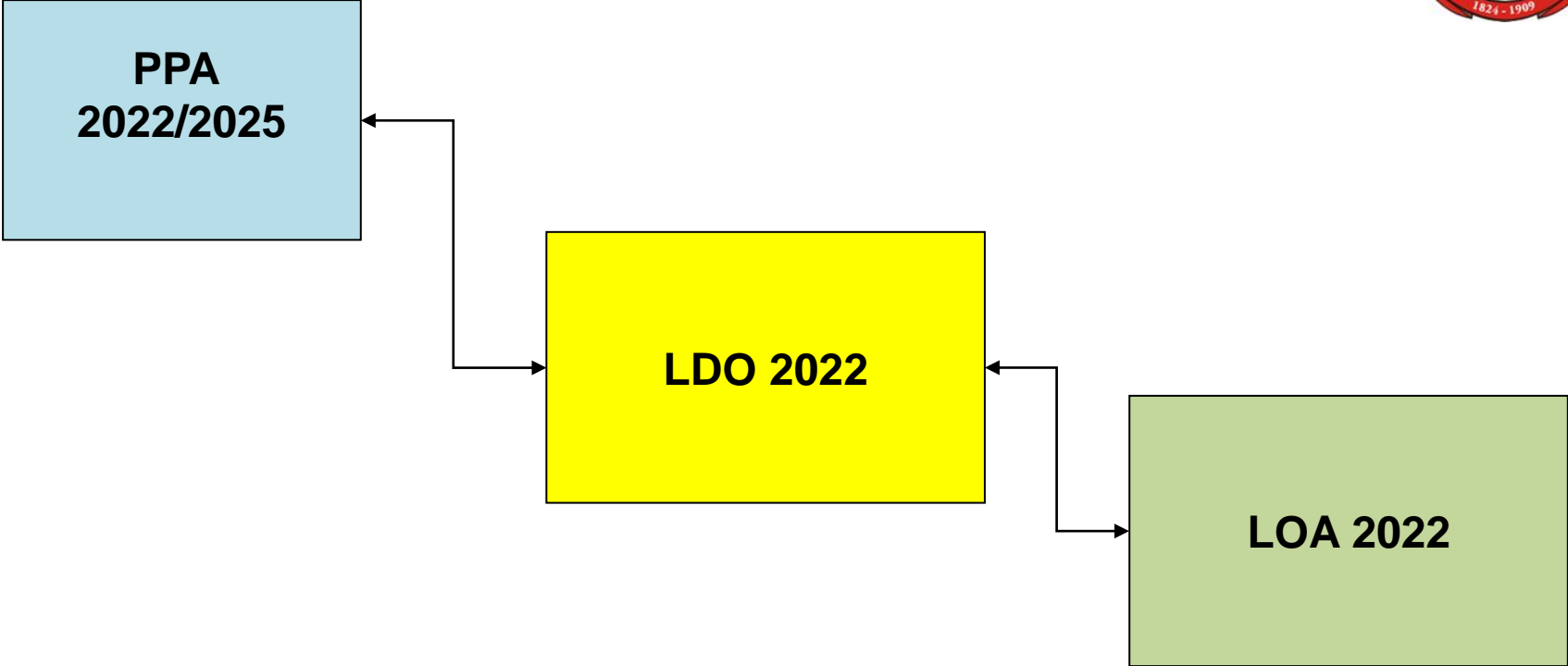





# Instrumentos de Planejamento





# INSTRUMENTOS DE PLANEJAMENTO

O **PPA** constitui-se de Programas com Metas e Indicadores para 4 anos



A **LDO** explicitará as Metas para cada ano



A **LOA** proverá recursos para a execução das ações necessárias ao alcance das metas



# **PPA 2022/2025 – Programas e Ações**



# PLANO PLURIANUAL

## PPA 2022-2025

### Programas e Ações

**Programa** 6000 - CONTROLADORIA TRANSPARENTE

**Objetivo** MANTER AS ATIVIDADES DA SECRETARIA MUNICIPAL DE CONTROLE INTERNO, RELATIVAS A FISCALIZAÇÃO E GUARDA DOS DOCUMENTOS.

Natureza	Codigo	Ação
Atividade	2119	MANUTENÇÃO DA SECRETARIA MUNICIPAL DO CONTROLE INTERNO

**Programa** 6001- PLANEJAMENTO URBANO

**Objetivo** PROMOVER A REGULARIZAÇÃO FUNDIÁRIA MUNICIPAL, FAZER O ORDENAMENTO FÍSICO E TERRITORIAL.

Natureza	Codigo	Ação
Atividade	2603	REGULARIZAÇÃO FUNDIÁRIA
Atividade	2003	MANUTENCAO SECRETARIA PLANEJAMENTO
Atividade	2033	REFORMULAÇÃO DO PLANO DIRETOR
Projeto	1999	REFORMA E AMPLIAÇÃO DA FUTURA SEDE DA SEC. PLANEJAMENTO



# PLANO PLURIANUAL

## PPA 2022-2025

### Programas e Ações

**Programa** 6002 - AMPARO A CRIANÇA E AO ADOLESCENTE

**Objetivo** DESENVOLVER AÇÕES DO PROGRAMA ASSISTENCIAL PARA COORDENAR E EXECUTAR ATIVIDADES DE CRIANÇAS E ADOLESCENTES, COMO A PREVENÇÃO AO EMOCIONAL, PRIMEIRA GRAVIDEZ, TRABALHO INFANTIL, EXPLORAÇÃO SEXUAL, ATRAVÉS DE AÇÕES DE CONSCIENTIZAÇÃO E PARCERIAS COM ENTIDADES.

Natureza	Código	Ação
Atividade	2626	REALIZAR PARCERIAS COM ENTIDADES DE APOIO A CRIANÇA E AO
Atividade	2129	MANTER AS ATIVIDADES DO FMDCA

**Programa** 6003 - PROTEÇÃO E GARANTIA DE DIREITO AO IDOSO

**Objetivo** COORDENAR E EXECUTAR AS ATIVIDADES DO FUNDO MUNICIPAL DO IDOSO ATRAVÉS DE PARCERIAS PARA QUE AS ENTIDADES DESENVOLVAM AÇÕES COMPLEMENTARES À SAÚDE E BEM ESTAR A MELHOR IDADE E ASSEGURAR A PROTEÇÃO AO IDOSO.

Natureza	Código	Ação
Atividade	2515	MANUTENÇÃO DO CONSELHO DO IDOSO DE ITUMBIARA - COM IDI
Atividade	2605	IMPLANTAR O CENTRO DIA



# PLANO PLURIANUAL

## PPA 2022-2025

### Programas e Ações

Atividade	2604	REALIZAR PARERIAS COM ENTIDADES DE PROTEÇÃO AO IDOSO
Atividade	2516	MANUTENÇÃO DO FUNDO M. DIREITO DO IDOSO

**Programa** 6004 - COMUNICAÇÃO EFICIENTE E TRANSPARENTE

**Objetivo** PROMOVER A DIVULGAÇÃO DE CAMPANHAS INSTITUCIONAIS, AÇÕES PUBLICITÁRIAS, OBJETIVANDO A PROPAGAÇÃO DE INFORMAÇÕES RELATIVAS AO MUNICÍPIO, GARANTINDO ASSIM A TRANSPARÊNCIA E EFICIÊNCIA DA GESTÃO.

Natureza	Codigo	Ação
Atividade	2606	INFORMA ITUMBIARA
Atividade	2010	MANUTENÇÃO DA ASSESSORIA DE COMUNICAÇÃO



# PLANO PLURIANUAL

## PPA 2022-2025

### Programas e Ações

**Programa** 6005 - GESTÃO EFICIENTE E TRANSPARENTE

**Objetivo** ADMINISTRAR EM FAVOR DO INTERESSE PÚBLICO E DOS DIREITOS E INTERESSES DOS CIDADÃOS DE FORMA EFICIENTE E TRANSPARENTE.

Atividade	2622	MANUTENÇÃO DA USINA FOTOVOLTAICA
Atividade	2607	REESTRUTURAÇÃO DA TECNOLOGIA DE INFORMAÇÃO
Atividade	2005	MANUTENÇÃO DA SECRETARIA DE ADMINISTRAÇÃO

**Programa** 6006 - PROGRAMA MOBILIDADE URBANA EFICIENTE

**Objetivo** MELHORAR A MOBILIDADE URBANA, DESENVOLVER E IMPLANTAR SOLUÇÕES DE MOBILIDADE DIRECIONADA A MELHORIA DE VIDA DA POPULAÇÃO.

Atividade	2127	MANTER AS ATIVIDADES DA SMT
Atividade	2609	EDUCAÇÃO PARA O TRÂNSITO
Atividade	2608	APRIMORAMENTO DA SINALIZAÇÃO/FISCALIZAÇÃO VIÁRIA
Projeto	1554	CONSTRUÇÃO DA NOVA SEDE DO SMT
Projeto	1141	INFRA-ESTRUTURA DO TRÂNSITO
Atividade	2120	MANUTENÇÃO DO TRANSPORTE PÚBLICO MUNICIPAL



# PLANO PLURIANUAL

## PPA 2022-2025

### Programas e Ações

**Programa** 6007 - DESENVOLVIMENTO DA AGRICULTURA

**Objetivo** DESENVOLVER ATIVIDADES DA AGRICULTURA COORDENANDO A POLÍTICA AGRÍCOLA, PRESTANDO ASSISTÊNCIA E APOIO A PRODUTORES RUAIS, CONTROLAR, COORDENAR E GERIR O SISTEMA DE ABASTECIMENTO E SEGURANÇA ALIMENTAR. REALIZAR A VIGILÂNCIA E FISCALIZAÇÃO SANITÁRIA DOS PRODUTOS ORGÂNICOS E AGRÍCOLAS.

Natureza	Codigo	Ação
Projeto	1071	CONSTRUÇÃO E REFORMA DE PONTES E MATA-BURROS
Projeto	1571	AQUISIÇÃO DE MÁQUINAS E VEÍCULOS
Atividade	2027	MANTER A SECRETARIA DE AGRICULTURA E DESENVOLVIMENTO
Atividade	2610	MANUTENÇÃO DAS ESTRADAS VICINAIS, PONTES E MATA-BURROS
Atividade	2611	MANUTENÇÃO DAS FEIRAS
Atividade	2108	MANUTENÇÃO DO SIM





# PLANO PLURIANUAL

## PPA 2022-2025

### Programas e Ações

**Programa** 6008 - DESENVOLVIMENTO ECONÔMICO EFICIENTE

**Objetivo** DESENVOLVER AÇÕES QUE PROMOVAM O DESENVOLVIMENTO ECONÔMICO DO MUNICÍPIO, AUMENTANDO A CAPACIDADE PRODUTIVA E ECONÔMICA, GERANDO MAIS RENDA E MAIS EMPREGO.

Natureza	Código	Ação
Projeto	1555	CRIAÇÃO DO DISTRITO INDUSTRIAL
Atividade	2099	MANUTENÇÃO DA SECRETARIA DE INDUSTRIA E COMÉRCIO
Projeto	1556	REESTRUTURAÇÃO DAS FEIRAS

**Programa** 6009 - DESENVOLVENDO O TURISMO

**Objetivo** INCENTIVAR E DESENVOLVER O TURISMO LOCAL, PROPORCIONANDO AOS CIDADÃOS E VISITANTES LAZER E BEM ESTAR, FOMENTAR PROJETOS E PROGRAMAS NO SEGMENTO DO TURISMO E, CONSEQÜENTEMENTE, CONTRIBUIR PARA O DESENVOLVIMENTO DO SETOR.

Natureza	Código	Ação
Atividade	2613	PROMOÇÃO AO TURISMO E REALIZAR EVENTOS



# PLANO PLURIANUAL

## PPA 2022-2025

### Programas e Ações

Projeto	1178	CONSTRUÇÃO, REFORMA E AMPLIAÇÃO
Atividade	2101	MANTER ATIVIDADES DA SECRETARIA DE TURISMO

**Programa** 6010 - SAÚDE AO ALCANCE DE TODOS

**Objetivo** PROMOVER A MELHORIA E O BEM-ESTAR DA SAÚDE, GARANTINDO O DIREITO FUNDAMENTAL A SAÚDE DE CADA CIDADÃO.

Natureza	Código	Ação
Projeto	1007	AQUISIÇÃO DE AMBULÂNCIA
Projeto	1008	AQUISICAO DE VEÍCULOS PARA TRANSPORTE DE PACIENTES
Atividade	2514	MANUTENÇÃO CASA DE APOIO DE GOIANIA
Projeto	1421	AMPLIAÇÃO E REFORMA DO HOSPITAL MUNICIPAL
Atividade	2066	MANUTENCAO DO CENTRO DE ZOONOZES
Atividade	2517	ENFRENTAMENTO DA EMERGÊNCIA COVID-19
Atividade	2486	MANUTENCAO DA CASA DE APOIO DE BARRETOS



# PLANO PLURIANUAL

## PPA 2022-2025

### Programas e Ações

Natureza	Codigo	Ação
Atividade	2065	MANUTENCAO DA VIGILÂNCIA SANITÁRIA
	9002	ENCARGOS PREV/OBRIGACOES PATRONAIS
Atividade	2061	MANUTENÇÃO DOS ATENDIMENTOS DE MÉDIA E ALTA
Atividade	2054	MANUTENCAO DO CONSELHO M UN DE SAUDE
Projeto	1462	CONSTRUCÃO DE UNIDADES BÁSICAS DE SAÚDE
Atividade	2055	MANUTENCAO DO FUNDO MUNICIPAL DE SAUDE
Projeto	1525	REFORMA E AMPLIACÃO DAS UBS'S.
Atividade	2057	MANUTENCAO DA ASSISTÊNCIA FARMACEUTICA
Atividade	2058	MANUTENCAO DA ATENÇÃO BÁSICA
Atividade	2063	MANUTENÇÃO DAS AÇÕES DE VIGILÂNCIA EM SAÚDE



# PLANO PLURIANUAL

## PPA 2022-2025

### Programas e Ações

**Programa** 6011- EDUCAÇÃO DE QUALIDADE

**Objetivo** O PROGRAMA INTEGRA AS METAS ESTABELECIDAS PELO PLANO MUNICIPAL DE EDUCAÇÃO COM O PLANO DE DESENVOLVIMENTO DA EDUCAÇÃO MUNICIPAL DE ITUMBIARA, BUSCA MELHORAR A QUALIDADE DA EDUCAÇÃO COM AÇÕES QUE PERPASSAM A APRENDIZAGEM DO ALUNO, VALORIZAÇÃO DO PROFISSIONAL DA EDUCAÇÃO, INFRAESTRUTURA FÍSICA E PEDAGÓGICA DA ESCOLA, VISANDO AMPLIAÇÃO DA OFERTA DE VAGAS EM PERÍODO INTEGRAL, DANDO TRANSPARÊNCIA AOS INVESTIMENTOS, CONSIDERANDO A IMPORTÂNCIA DE IMPLEMENTAR POLÍTICAS DIFERENCIADAS PARA CADA ETAPA E MODALIDADE DA EDUCAÇÃO BÁSICA.

Natureza	Código	Ação
Projeto	1557	CONST. DA ESCOLA DE ENS. FUNDAMENTAL MARIA DE LOURDES
Atividade	2614	MANUTENÇÃO DA SECRETARIA DE EDUCAÇÃO
Atividade	2615	ENCARGOS PREVIDENCIÁRIOS / OBRIGAÇÕES PATRONAIS
Projeto	1562	CONSTRUÇÃO, REFORMA E AMPLIAÇÃO DE UNIDADES ESCOLARES
Projeto	1195	CONSTRUÇÃO, REFORMA E AMPLIAÇÃO DE CMEIS
Projeto	1187	CONSTRUÇÃO, REFORMA E AMPLIAÇÃO DE UNIDADES ESCOLARES
Atividade	2460	AQUISIÇÃO DE KIT ESCOLA PARA ALUNOS DA REDE PÚBLICA



# PLANO PLURIANUAL

## PPA 2022-2025

### Programas e Ações

Projeto	1189	CONSTRUÇÃO, REFORMA E AMPLIAÇÃO DAS ESCOLAS DE ENSINO
Atividade	2415	MANTER ATIVIDADES DO ENSINO INFANTIL
Atividade	2251	PMEM - PROGRAMA DE MANUTENÇÃO DAS ESCOLAS MUNICIPAIS
Atividade	2180	MANUTENÇÃO DA MERENDA ESCOLAR
Atividade	2416	MANTER ATIVIDADES DO ENSINO FUNDAMENTAL
Atividade	2081	MANUTENÇÃO DO TRANSPORTE ESCOLAR
Projeto	1530	AQUISIÇÃO DE VEÍCULOS PARA O TRANSPORTE ESCOLAR
Atividade	2085	MANTER ATIVIDADES DO ENSINO INFANTIL
Atividade	2079	MANUTENÇÃO DO ENSINO FUNDAMENTAL
Projeto	1529	CONSTRUÇÃO DA CMEI MARIA LUÍZA MACHADO (ARISTON)



# PLANO PLURIANUAL PPA 2022-2025

## Programas e Ações

**Programa** 6012 - PROGRAMA MANUTENÇÃO DO FUNSOL

**Objetivo** MANTER AS AÇÕES DA PROTEÇÃO SOCIAL BÁSICA, ESPECIAL E MÉDIA E ALTA COMPLEXIDADE E A OFERTA DE BENEFÍCIOS EVENTUAIS, QUE TEM COMO OBJETIVO A PROTEÇÃO DE FAMÍLIAS E INDIVÍDUOS EM SITUAÇÃO DE VULNERABILIDADE SOCIAL CUSTEADOS COM RECURSOS MUNICIPAIS.

Natureza	Código	Ação
	9002	ENCARGOS PREVIDENCIÁRIOS / OBRIGAÇÕES PATRONAIS
Atividade	2403	MANTER O CONSELHO MUNICIPAL DE POLÍTICAS SOBRE DROGAS -
Projeto	1488	REFORMA E ADEQUAÇÃO DO CREAS
	9059	REALIZAR PARCERIAS COM ENTIDADES FILANTRÓPICAS
Projeto	1547	REFORMA E AMPLIAÇÃO DO CENTRO DE CONVIVÊNCIA
Atividade	2417	MANUTENÇÃO DA FUNDAÇÃO DE SOLIDARIEDADE FUNSOL
Projeto	1485	CONSTRUÇÃO, REFORMA E AMPLIAÇÃO DO CRAS
Atividade	2039	MANUTENÇÃO DO CONSELHO TUTELAR
Atividade	2445	MANUTENÇÃO DO ALBERGUE MUNICIPAL - CASA DE PASSAGEM
Atividade	2444	BENEFÍCIOS EVENTUAIS



# PLANO PLURIANUAL

## PPA 2022-2025

### Programas e Ações

**Programa** 6012 - PROGRAMA MANUTENÇÃO DO FUNSOL

**Objetivo** MANTER AS AÇÕES DA PROTEÇÃO SOCIAL BÁSICA, ESPECIAL E MÉDIA E ALTA COMPLEXIDADE E A OFERTA DE BENEFÍCIOS EVENTUAIS, QUE TEM COMO OBJETIVO A PROTEÇÃO DE FAMÍLIAS E INDIVÍDUOS EM SITUAÇÃO DE VULNERABILIDADE SOCIAL CUSTEADOS COM RECURSOS MUNICIPAIS.

Natureza	Código	Ação
Atividade	2616	MANTER CASA DA MULHER
Atividade	2402	MANTER ATIVIDADES DO RESIDENCIAL VILA VIDA

**Programa** 6013 - GESTÃO POLÍTICA DE ASSISTÊNCIA SOCIAL

**Objetivo** ORGANIZAR E ESTRUTURAR A GESTÃO DAS POLÍTICAS PÚBLICAS DE ASSISTÊNCIA SOCIAL NO MUNICÍPIO

Natureza	Código	Ação
Atividade	2100	MANUT. DAS AÇÕES SOCIOASSISTENCIAIS E ESTRUT. DE
Atividade	2424	APRIMORAMENTO DA GESTÃO DO BOLSA FAMÍLIA E CADASTRO
Atividade	2627	SUBVENÇÕES SOCIAIS A ENTIDADES FILANTROPICAS E DE CLASSE
Atividade	2426	APRIMORAMENTO DA GESTÃO DO SUAS - IGDSUAS



# PLANO PLURIANUAL

## PPA 2022-2025

### Programas e Ações

**Programa** 6015 - SERVIÇO DE PROTEÇÃO SOCIAL BÁSICA

**Objetivo** GARANTIR A OFERTA DE SERVIÇOS COM QUALIDADE PARA AS FAMÍLIAS E INDIVÍDUOS EM SITUAÇÃO DE VULNERABILIDADE SOCIAL E RISCOS PESSOAIS E SOCIAIS COM RESPEITO A DIVERSIDADE DE PÚBLICOS E TERRITÓRIOS.

Natureza	Código	Ação
Atividade	2423	MANUTENÇÃO DO CRAS - CENTRO DE REFERENCIA E ASSISTENCIA
Atividade	2442	MANUTENÇÃO DOS SERVIÇOS DE CONVIVÊNCIA E MANUTENÇÃO DE
Atividade	2441	PRIMEIRA INFANCIA NO SUAS - CRIANÇA FELIZ

**Programa** 6016 - SERVIÇO DE PROTEÇÃO SOCIAL ESPECIAL

**Objetivo** GARANTIR A OFERTA DE SERVIÇOS COM QUALIDADE PARA AS FAMÍLIAS E INDIVÍDUOS EM SITUAÇÃO DE VULNERABILIDADE SOCIAL QUE TEM OS SEUS DIREITOS VIOLADOS.

Natureza	Código	Ação
Atividade	2147	MANUTENÇÃO DO ABRIGO SOL NASCENTE
Atividade	2450	MANUTENÇÃO DO CREAS





# PLANO PLURIANUAL

## PPA 2022-2025

### Programas e Ações

**Programa** 6017 - PROGRAMA MEULAR

**Objetivo** CONSTRUIR HABITAÇÕES TENDO COMO FINALIDADE POSSIBILITAR O ACESSO A MORADIA DIGNA DA POPULAÇÃO QUE NÃO POSSUI CASA PRÓPRIA NO MUNICÍPIO E PROMOVER A REGULARIZAÇÃO FUNDIÁRIA DE HABITAÇÕES.

Natureza	Código	Ação
Projeto	1198	CONST. DE CASAS CONJUNTO HABITACIONAL FAMÍLIA FELIZ
Atividade	2453	MANTER O FUNDO MUNICIPAL DE HABITACAO E INTERESSE SOCIAL
Projeto	1564	CONST. DE CASAS HABITACIONAIS CONJUNTO MESSIAS
Projeto	1565	CONST. DE CASAS HABITACIONAIS CONJUNTO MORADA SONHOS



# PLANO PLURIANUAL

## PPA 2022-2025

### Programas e Ações

**Programa** 6018 - GOVERNANÇA COM EFICIÊNCIA E TRANSPARÊNCIA

**Objetivo** PROMOVER AÇÕES RELATIVAS A GOVERNANÇA EFICIENTE E TRANSPARENTE, RETRATANDO OBJETIVOS MAIS AMPLOS DA POLÍTICA PÚBLICA MUNICIPAL.

Natureza	Código	Ação
Atividade	2011	MANUTENÇÃO DA ASSESSORIA DE GABINETE
Projeto	1543	REFORMA DO PRÉDIO PALÁCIO CASTELO BRANCO
Projeto	1426	REFORMA DO PALÁCIO 12 DE OUTUBRO
Atividade	2002	MANUTENÇÃO DA SEGURANÇA PÚBLICA JUDICIÁRIO



# PLANO PLURIANUAL

## PPA 2022-2025

### Programas e Ações

**Programa** 6019 - GESTÃO URBANA EFICIENTE

**Objetivo** MANTER OS SERVIÇOS DE LIMPEZA URBANA E DA COLETA DE LIXO

PROMOVER AS ATIVIDADES RELATIVAS À CONSERVAÇÃO DE PRACAS, PARQUES E JARDINS. ADMINISTRAR OS CEMITÉRIOS PÚBLICOS. EXECUTAR TODAS AS ATIVIDADES COM MÁXIMA

Natureza	Codigo	Ação
Projeto	1518	CONSTRUÇÃO, REFORMA E AMPLIAÇÃO DOS CEMITÉRIOS
Atividade	2006	MANUTENÇÃO DA SECRETARIA DE AÇÃO URBANA
Atividade	2090	MANUTENÇÃO DOS CEMITÉRIOS
Atividade	2092	MANTER A LIMPEZA PÚBLICA



# PLANO PLURIANUAL

## PPA 2022-2025

### Programas e Ações

**Programa** 6020 - PROGRAMA INFRAESTRUTURA URBANA

**Objetivo** BUSCAR AS MELHORIAS EM PAVIMENTAÇÃO, DRENAGEM URBANA E EM TODA INFRAESTRUTURA EXISTENTE E NECESSARIA DO PERIMETRO URBANO.

Natureza	Codigo	Ação
Atividade	2106	SUPERVISÃO E ADM DO AEROPORTO
Projeto	1059	PAVIMENTAÇÃO ASFÁLTICA
Projeto	1560	REFORMA E AMPLIAÇÃO DE PRÉDIOS PÚBLICOS
Projeto	1061	RECAPEAMENTO E TAPA-BURACO
Projeto	1444	CONSTRUÇÃO PIER JOÃO GILBERTO MOTA
Atividade	2023	DIRETORIA DE MANUTENÇÃO DA FROTA - CMA
Projeto	1570	OBRAS DE INFRAESTRUTURA URBANA
Projeto	1016	CONSTRUÇÃO, REFORMA E AMPLIAÇÃO DE PRAÇAS, PARQUES E
Atividade	2177	MANUTENÇÃO DA USINA DE ASFALTO
Atividade	2021	MANUTENÇÃO DA SECRETARIA DE OBRAS



# PLANO PLURIANUAL

## PPA 2022-2025

### Programas e Ações

**Programa** 6021- PROGRAMA GESTÃO PREVIDENCIÁRIA

**Objetivo** GESTÃO DO PROGRAMA PREVIDENCIÁRIO MUNICIPAL.

<b>Natureza</b>	<b>Código</b>	<b>Ação</b>
Atividade	2628	ADMINISTRAÇÃO DO FUNDO - PLANO PREVIDENCIÁRIO
Atividade	2503	MANUTENÇÃO DO IPASMI
	9005	ENCARGOS COM INATIVOS E PENSIONISTAS - PLANO FINANCEIRO
	9062	ENCARGOS COM INATIVOS E PENSIONISTAS - PLANO
Projeto	7776	RESERVA DO RPPS
Projeto	1998	CONSTRUÇÃO DA SEDE DO IPASMI



# PLANO PLURIANUAL

## PPA 2022-2025

### Programas e Ações

**Programa** 6022 - PROGRAMA ESPORTE TRANSPARENTE

**Objetivo** OPORTUNIZAR ÀS CRIANÇAS E JOVENS O ACESSO À INICIAÇÃO ESPORTIVA E DAR OPORTUNIDADE AO ATLETA QUE SE DESTACA NA SUA MODALIDADE INCENTIVANDO-O A PERMANECER NO ESPORTE.

Natureza	Código	Ação
Atividade	2112	MANUTENÇÃO DOS PARQUES RECREATIVOS E DESPORTIVOS
Atividade	2507	CONCESSÃO DE BOLSAS A ATLETAS
Projeto	1527	IMPLANTAÇÃO DO CENTROS DE INICIAÇÃO AO ESPORTE
Projeto	1997	CONSTRUÇÃO DE CAMPOS SOCIETY VILA VITORIA
Atividade	2114	MANTER A SECRETARIA DE ESPORTE E LAZER
Projeto	1475	CONSTRUIR E REFORMAR QUADRAS/GINÁSIOS DE ESPORTE
Atividade	2110	MANUTENÇÃO DA PRÁTICA DO DESPORTO AMADOR
Projeto	1561	CONSTRUÇÃO DO CAMPO SOCIETY JK
Projeto	1166	REFORMA E AMPLIAÇÃO DO ESTÁDIO MUNICIPAL JK



# PLANO PLURIANUAL

## PPA 2022-2025

### Programas e Ações

**Programa** 6023 - PROGRAMA DE ILUMINAÇÃO PÚBLICA

**Objetivo** GARANTIR O PLENO FUNCIONAMENTO DA ILUMINAÇÃO PÚBLICA DO MUNICÍPIO, FAZENDO A MANUTENÇÃO NECESSÁRIA E O MELHORAMENTO E MODERNIZAÇÃO DA ESTRUTURA FÍSICA.

Natureza	Código	Ação
Atividade	2091	MANUTENÇÃO DA ILUMINAÇÃO PÚBLICA
Atividade	2618	MODERNIZAÇÃO DA ILUMINAÇÃO PÚBLICA
Projeto	1191	CONSTRUÇÃO DA SEDE PRÓPRIA DO FUNDIP
Projeto	1563	AMPLIAÇÃO DA ILUMINAÇÃO PÚBLICA



# PLANO PLURIANUAL

## PPA 2022-2025

### Programas e Ações

**Programa** 6024 - DESENVOLVENDO A CULTURA

**Objetivo** PROMOVER O DESENVOLVIMENTO DA CULTURA COM O OBJETIVO DE AMPLIAR O ACESSO À CULTURA E A PRODUÇÃO CULTURAL EM TODAS AS REGIÕES DO MUNICÍPIO, VALORIZAR E DIFUNDIR A CULTURA, PROTEGER NOSSAS EXPRESSÕES CULTURAIS E PRESERVAR O PATRIMÔNIO DO MUNICÍPIO, ALÉM DE ESTIMULAR A PRODUÇÃO CULTURAL COMO GERADORA DE RENDA.

Natureza	Código	Ação
Projeto	1153	REFORMA E AMPLIACAO DO PALACIO CULTURAL
Projeto	1558	RESTAURAR A CASA DA CULTURA
Projeto	1154	REFORMA DA PONTE AFONSO PENA
Atividade	2490	INCENTIVO A PROJETOS CULTURAIS
Atividade	2443	MANUTENÇÃO DA BANDA MUNICIPAL SANTA RITA E CORAL
Atividade	2440	MANUTENÇÃO DO ARRAIA
Atividade	2181	MANUTENÇÃO DA SECRETARIA MUN. DE CULTURA





# PLANO PLURIANUAL

## PPA 2022-2025

### Programas e Ações

**Programa** 6025 - GESTÃO FINANCEIRA EFICIENTE

**Objetivo** O PROGRAMA GESTÃO FINANCEIRA EFICIENTE OBJETIVA O DESENVOLVIMENTO DA GESTÃO FINANCEIRA MUNICIPAL DE FORMA EFICIENTE E TRANSPARENTE, QUE OBJETIVA A MELHORIA DA ADMINISTRAÇÃO PÚBLICA.

Natureza	Código	Ação
Atividade	2028	MANUTENÇÃO DAS ATIVIDADES DA SECRETARIA DE FINANÇAS
	9016	PAGAMENTO DE PRECATÓRIOS
Projeto	1559	MODERNIZAÇÃO DA ADMINISTRAÇÃO TRIBUÁRIA
	9007	AMORTIZAÇÃO DA DÍVIDA CONTRATADA
	9006	CONTRIBUIÇÕES AO PASEP



# PLANO PLURIANUAL

## PPA 2022-2025

### Programas e Ações

**Programa** 6027 - MODERNIZAÇÃO DA PROCURADORIA GERAL

**Objetivo** GARANTIR AO MUNICÍPIO O RESPALDO JURÍDICO NECESSÁRIO PARA A EXCELÊNCIA DA GESTÃO ATUAL, GARANTINDO A LEGALIDADE DOS ATOS DA ADMINISTRAÇÃO EFICIENTE E

Natureza	Código	Ação
Atividade	2623	MANUTENÇÃO DAS ATIVIDADES DO FUNDO DE REAPARELHAMENTO
Atividade	2020	MANUTENÇÃO DA PROCURADORIA GERAL DO MUNICÍPIO

**Programa** 6028 - PROGRAMA LEGISLAR

**Objetivo** MANTER AS ATIVIDADES LEGISLATIVAS

Natureza	Código	Ação
	9002	ENCARGOS PREVIDENCIÁRIOS (OBRIGAÇÕES PATRONAIS)
Atividade	2501	MANUTENÇÃO DO GABINETE DOS VEREADORES



# PLANO PLURIANUAL

## PPA 2022-2025

### Programas e Ações

Projeto	1540	CONSTRUÇÃO, REFORMA E AMPLIAÇÃO DO PRÉDIO DA CÂMARA
Atividade	2001	MANUTENÇÃO DA CÂMARA MUNICIPAL
Atividade	2620	CÂMARA ITINERANTE

**Programa** 6029 - PROTEÇÃO AO MEIO AMBIENTE

**Objetivo** PROMOVER AÇÕES DE PROTEÇÃO AO MEIO AMBIENTE, SUSTENTABILIDADE, GESTÃO DE RESÍDUOS, DESENVOLVER PROGRAMAS DE GESTÃO E EDUCAÇÃO AMBIENTAL.

Natureza	Codigo	Ação
Atividade	2130	MANTER ATIVIDADES DA AMMAI
Projeto	1568	CONSTRUÇÃO DO PARQUE ECOLÓGICO JUCA ARANTES
Projeto	1569	CONSTRUÇÃO DO PARQUE CIDADE JARDIM
Atividade	2094	MAPEAR E PRESERVAR ÁREAS PÚBLICAS
Projeto	1567	LIXO ZERO - ECOPONTOS



# PLANO PLURIANUAL

## PPA 2022-2025

### Programas e Ações

Projeto	1447	CONSTRUÇÃO, REFORMA E AMPLIAÇÃO DE SEDE DA AMMAI
Projeto	1446	REFORMA DO PARQUE MAURO BORGES
Atividade	2504	MANTER OS PROGRAMAS DE EDUCAÇÃO AMBIENTAL
Atividade	2624	PROTEÇÃO AO MEIO AMBIENTE
Projeto	7801	CONSTRUÇÃO/AMPLIAÇÃO PARQUE BEIJA FLOR
Atividade	2602	MANUTENÇÃO DO VIVEIRO MUNICIPAL
Atividade	2621	IMPLANTAR COLETA SELETIVA
Atividade	2625	ELABORAÇÃO DO PLANO MUNICIPAL DE SANEAMENTO BÁSICO



# PLANO PLURIANUAL

## PPA 2022-2025

### Programas e Ações

**Programa** 6030 - BOMBEIRO EFICIENTE

**Objetivo** REALIZAR AÇÕES QUALITATIVAS, PREVENTIVAS E REATIVAS VISANDO O SALVAMENTO E A PROTEÇÃO DA VIDA, PATRIMÔNIO E DO MEIO AMBIENTE, ALIADA AS AÇÕES E CONCEITOS DE PROTEÇÃO E DEFESA CIVIL, ATRAVÉS DO MAPEAMENTO E MONITORAMENTO DE ÁREAS DE RISCO.

Natureza	Código	Ação
Projeto	1188	CONSTRUÇÃO, REFORMA E AMPLIAÇÃO
Atividade	2433	MANTER ATIVIDADES DO FEMBOM



# PLANO PLURIANUAL

## PPA 2022-2025

### Programas e Ações

**Programa** 6031- PROTEÇÃO E DEFESA DO CONSUMIDOR

**Objetivo** O PROCON ITUMBIARA TEM COMO OBJETIVO PROTEGER E DEFENDER OS CONSUMIDORES DAS PRÁTICAS QUE INFRINGEM O CÓDIGO DE DEFESA DO CONSUMIDOR. NA MESMA SENDA, O ÓRGÃO BUSCA INFORMAR OS CONSUMIDORES E FORNECEDORES DE SEUS DIREITOS E DEVERES.

Natureza	Codigo	Ação
Atividade	2173	MANTER AS ATIVIDADES DO PROCON
Projeto	1197	REFORMA E AMPLIAÇÃO DA SEDE DO PROCON



# PLANO PLURIANUAL

## PPA 2022-2025

### Programas e Ações

**Programa** 6032 - PROGRAMA DE ENCARGOS ESPECIAIS

**Objetivo** GESTÃO DOS ENCARGOS GERAIS DO MUNICÍPIO, GARANTINDO O CUMPRIMENTO DE COBRANÇA COMPULSÓRIA DAS OBRIGAÇÕES PREVIDENCIÁRIAS PATRONAIS, ALÉM DA RESERVA DE CONTINGÊNCIA, QUE REFERE-SE A DESPESA ORÇADA PARA QUALQUER SITUAÇÃO DE IMPREVISTO NO PLANEJAMENTO ORÇAMENTÁRIO.

Natureza	Código	Ação
	9002	ENCARGOS PREVIDENCIÁRIOS / OBRIGAÇÕES PATRONAIS
	9999	RESERVA DE CONTINGENCIA



# LOA – Lei Orçamentária/2022





# COMPARATIVO DA RECEITA

ESPECIFICAÇÃO	EXECUTADO			ORÇADO	<u>LOA / 2022</u>
	2018	2019	2020	2021	
<b>RECEITA TOTAL</b>	<b>326.462.263,49</b>	<b>332.957.496,29</b>	<b>381.078.069,59</b>	<b>393.312.061,18</b>	<b>429.403.500,00</b>
<b>RECEITAS CORRENTES</b>	<b>316.265.144,75</b>	<b>343.791.530,38</b>	<b>389.073.920,52</b>	<b>390.560.659,17</b>	<b>427.103.500,00</b>
Receita Tributária	58.497.804,75	66.619.651,81	66.159.773,76	81.218.009,91	<b>82.231.000,00</b>
Receita de Contribuições	18.533.927,53	19.293.586,69	25.250.249,41	19.343.000,00	<b>23.460.000,00</b>
Receita Patrimonial	3.319.244,01	5.044.205,55	4.811.498,92	6.464.000,00	<b>5.512.600,00</b>
Receita de Serviços	64.964,90	18.620,23	-	55.000,00	<b>55.000,00</b>
Transferências Correntes	225.267.362,03	244.134.074,10	283.847.014,28	276.721.819,26	<b>306.397.900,00</b>
Outras Receitas correntes	10.581.841,53	8.681.392,00	9.005.384,15	6.758.830,00	<b>9.447.000,00</b>
<b>Receitas Intra Orçamentárias</b>	<b>31.795.043,90</b>	<b>14.064.066,69</b>	<b>17.280.935,81</b>	<b>17.000.000,00</b>	<b>17.250.000,00</b>
<b>DEDUÇÕES DE TRANSFERÊNCIAS CORRENTES</b>	<b>27.043.450,98</b>	<b>27.968.551,20</b>	<b>28.669.752,10</b>	<b>32.419.000,00</b>	<b>34.520.000,00</b>
<b>RECEITAS DE CAPITAL</b>	<b>5.445.525,82</b>	<b>3.070.450,42</b>	<b>3.392.965,36</b>	<b>18.170.402,01</b>	<b>19.570.000,00</b>
Operações de Crédito	832.588,44	47.811,46	-		<b>200.000,00</b>
Alienação de Bens	20.920,68	9.000,00	-	1.700.000,00	<b>500.000,00</b>
Transferências de Capital	4.592.016,70	3.013.638,96	3.392.965,36	16.470.402,01	<b>18.870.000,00</b>



# COMPARATIVO DA RECEITA

<b>DESCRIÇÃO DAS RECEITAS / Categoria Econômica</b>	<b>previsão orçamentária 2021</b>	<b>previsão orçamentária 2022</b>	<b>diferença (2022 - 2021)</b>
<b>RECEITA TOTAL</b>	R\$ 393.312.061,18	R\$ 429.403.500,00	R\$ 36.091.438,82
<b>RECEITAS CORRENTES</b>	R\$ 390.560.659,17	R\$ 427.103.500,00	R\$ 36.542.840,83
Receita Tributária	R\$ 81.218.009,91	R\$ 82.231.000,00	R\$ 1.012.990,09
Receita de Contribuições	R\$ 19.343.000,00	R\$ 23.460.000,00	R\$ 4.117.000,00
Receita Patrimonial	R\$ 6.464.000,00	R\$ 5.512.600,00	-R\$ 951.400,00
Receita de Serviços	R\$ 55.000,00	R\$ 55.000,00	R\$ -
Transferências Correntes	R\$ 276.721.819,26	R\$ 306.397.900,00	R\$ 29.676.080,74
Outras Receitas correntes	R\$ 6.758.830,00	R\$ 9.447.000,00	R\$ 2.688.170,00
<b>Receitas Intra Orçamentárias</b>	<b>R\$ 17.000.000,00</b>	<b>R\$ 17.250.000,00</b>	<b>R\$ 250.000,00</b>
<b>DEDUÇÕES RECEITAS CORRENTES</b>	<b>R\$ 32.419.000,00</b>	<b>R\$ 34.520.000,00</b>	<b>R\$ 2.101.000,00</b>
<b>RECEITAS DE CAPITAL</b>	<b>R\$ 18.170.402,01</b>	<b>R\$ 19.570.000,00</b>	<b>R\$ 1.399.597,99</b>
Operações de Crédito	R\$ -	R\$ 200.000,00	R\$ 200.000,00
Alienação de Bens	R\$ 1.700.000,00	R\$ 500.000,00	-R\$ 1.200.000,00
Transferências de Capital	R\$ 16.470.402,01	R\$ 18.870.000,00	R\$ 2.399.597,99



# ESTIMATIVA DAS RECEITAS - 2021

ESPECIFICAÇÃO			
	previsão orçamentária	arrecadado 2021 (jan a julho)	previsão 2021
<b>RECEITA TOTAL</b>	<b>393.312.061,18</b>	<b>236.971.562,02</b>	<b>406.236.963,46</b>
<b>RECEITAS CORRENTES</b>	<b>390.560.659,17</b>	<b>249.499.421,53</b>	<b>427.713.294,05</b>
Receita Tributária	81.218.009,91	53.435.790,48	91.604.212,25
Receita de Contribuições	19.343.000,00	10.271.752,17	17.608.718,01
Receita Patrimonial	6.464.000,00	12.191.659,83	20.899.988,28
Receita de Serviços	55.000,00	-	-
Transferências Correntes	276.721.819,26	167.508.428,55	287.157.306,09
Outras Receitas correntes	6.758.830,00	6.091.790,50	10.443.069,43
<b>Receitas Intra Orçamentárias</b>	<b>17.000.000,00</b>	<b>6.113.962,19</b>	10.481.078,04
<b>DEDUÇÕES DE TRANSFERÊNCIAS CORRENTES</b>	<b>32.419.000,00</b>	<b>18.641.821,70</b>	31.957.408,63
<b>RECEITAS DE CAPITAL</b>	<b>18.170.402,01</b>	-	-
Operações de Crédito	0	-	-
Alienação de Bens	1.700.000,00	-	-
Transferências de Capital	16.470.402,01	-	-



# Metas Fiscais e Projeções - RECEITAS

ANO	ORÇAMENTO	ARRECADADO	DIFERENÇA R\$	DIFERENÇA %
2018	R\$ 396.911.514,53	R\$ 326.462.263,49	-R\$ 70.449.251,04	-17,75%
2019	R\$ 407.167.805,52	R\$ 332.957.496,29	-R\$ 74.210.309,23	-18,23%
2020	R\$ 385.600.059,98	R\$ 381.078.069,59	-R\$ 4.521.990,39	-1,17%
2021	R\$ 393.312.061,18	R\$ 406.236.963,46	R\$ 12.924.902,28	3,29%
2022	R\$ 429.403.500,00	Obs: o Valor da arrecadação de 2021 foi projetado e o 2022, corrigido em 5,70%		

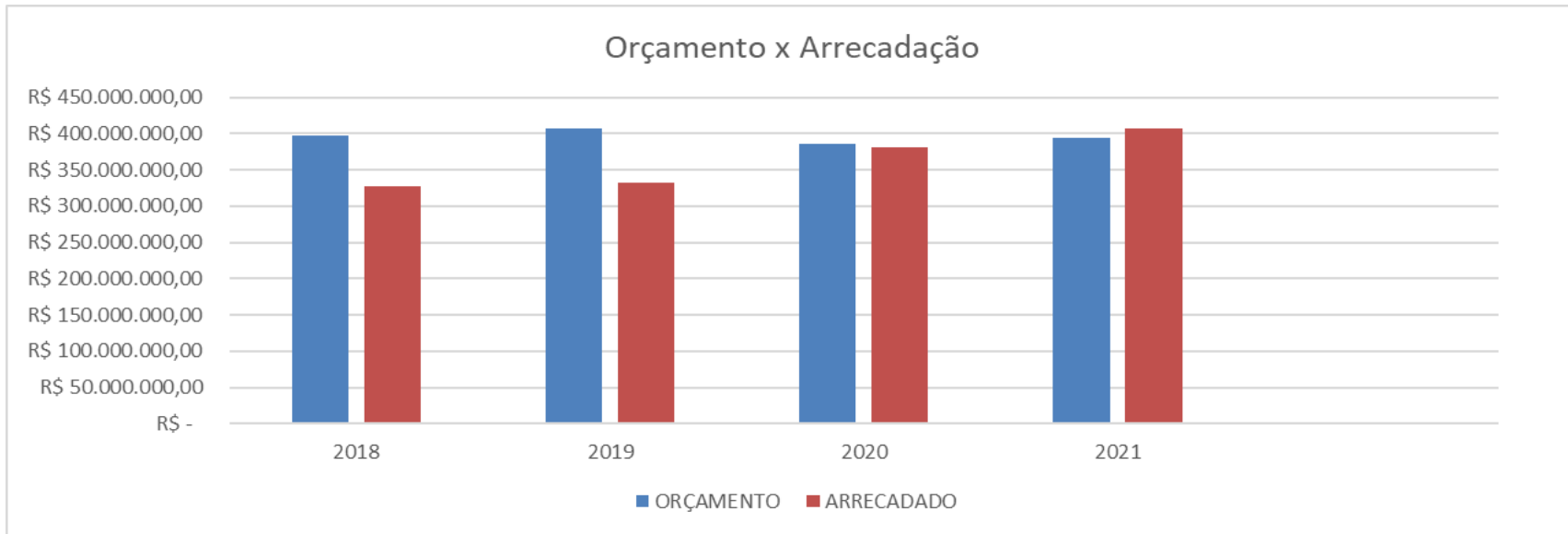



# COMPARATIVO DAS DESPESAS – 2021 x 2022

<u>ESPECIFICAÇÃO</u>	<u>COMPARATIVO PELA DESPESA FIXADA</u>		
	<u>2021</u>	<u>2022</u>	<u>DIFERENÇA</u>
<b>DESPESA TOTAL</b>	<b>393.312.061,18</b>	<b>429.403.500,00</b>	<b>36.091.438,82</b>
<b>DESPESAS CORRENTES</b>	<b>314.396.054,95</b>	<b>340.262.700,00</b>	<b>25.866.645,05</b>
Pessoal e Encargos	215.595.635,00	235.692.200,00	<b>20.096.565,00</b>
Juros e Encargos da Dívida	1.001.050,00	501.000,00	- <b>500.050,00</b>
Outras Despesas Correntes	97.799.369,95	104.069.500,00	<b>6.270.130,05</b>
<b>DESPESAS DE CAPITAL</b>	<b>54.601.456,23</b>	<b>64.066.800,00</b>	<b>9.465.343,77</b>
Investimentos	49.021.456,23	58.566.800,00	<b>9.545.343,77</b>
Inversões Financeiras	-	-	-
Amortizações da Dívida	5.580.000,00	5.500.000,00	- <b>80.000,00</b>
<b>RESERVA DO RPPS</b>	<b>6.750.000,00</b>	<b>2.139.000,00</b>	- <b>4.611.000,00</b>
<b>RESERVA DE CONTINGÊNCIA</b>	<b>3.500.000,00</b>	<b>3.500.000,00</b>	-
<b>Despesas Intra-Orçamentárias</b>	<b>14.064.550,00</b>	<b>19.435.000,00</b>	<b>5.370.450,00</b>

<b>ÓRGÃO/UNIDADE</b>	<b>ORÇAMENTO/2021</b>	<b>ORÇAMENTO/2022</b>
CÂMARA MUNICIPAL DE ITUMBIARA	R\$ 10.897.777,37	R\$ 12.990.000,00
SECRETARIA DE GOVERNO	R\$ 3.752.830,00	R\$ 3.522.000,00
PROCURADORIA GERAL DO MUNICÍPIO	R\$ 915.980,00	R\$ 926.000,00
SECRETARIA MUNICIPAL DE ADMINISTRAÇÃO	R\$ 17.330.540,00	R\$ 21.673.000,00
SECRETARIA MUNICIPAL DE FINANÇAS	R\$ 16.502.160,12	R\$ 18.317.000,00
SECRETARIA MUNICIPAL DE EDUCAÇÃO	R\$ 41.251.194,92	R\$ 45.377.250,00
SECRETARIA MUNICIPAL DO ESPORTE E LAZER	R\$ 4.230.746,56	R\$ 2.897.000,00
SECRETARIA MUNICIPAL DE OBRAS E PAVIMENTAÇÃO	R\$ 30.193.117,47	R\$ 31.150.050,00
SECRETARIA MUNICIPAL DE PLANEJAMENTO	R\$ 2.164.040,00	R\$ 3.410.000,00
SECRETARIA MUNICIPAL DE AGRICULTURA E DESENVOLVIMENTO	R\$ 751.350,00	R\$ 2.707.100,00
SECRETARIA MUNICIPAL DE INDÚSTRIA E COMÉRCIO	R\$ 190.770,00	R\$ 487.500,00
SECRETARIA MUNICIPAL DE AÇÃO URBANA	R\$ 17.252.120,00	R\$ 18.485.500,00
SECRETARIA MUNICIPAL DE CONTROLE INTERNO	R\$ 526.870,00	R\$ 559.000,00
SECRETARIA MUNICIPAL DE TURISMO	R\$ 762.890,00	R\$ 980.000,00
SECRETARIA MUNICIPAL DE CULTURA	R\$ 2.910.085,00	R\$ 1.998.000,00
SECRETARIA MUNICIPAL EXTRAORDINÁRIA DE CONVÊNIO	R\$ 199.100,00	R\$ -
RESERVA DE CONTINGÊNCIA	R\$ 3.500.000,00	R\$ 3.500.000,00
FUNDO MUNICIPAL DE SAÚDE	R\$ 90.372.707,91	R\$ 86.072.000,00
FUNSOL - FUNDAÇÃO DE SOLIDARIEDADE	R\$ 2.806.600,00	R\$ 4.111.500,00
FUNDEB - FUNDO DE DESENV. EDUCAÇÃO FUNDAMENTAL	R\$ 57.695.400,00	R\$ 75.080.000,00
FMDCA - FUNDO MUN. DIREITOS DA CRIANÇA E ADOLESCENTE	R\$ 187.225,00	R\$ 247.000,00
FEMBOM - FUNDO ESPECIAL REEQUIP C.B.M. DE ITUMBIARA	R\$ 920.000,00	R\$ 920.000,00
SMTI - SUPERINTENDÊNCIA MUNICIPAL DE TRÂNSITO	R\$ 2.816.300,00	R\$ 3.383.000,00
IPASMI - INSTITUTO DE PREVIDENCIA SERVIDORES MUNICIPAIS	R\$ 56.770.000,00	R\$ 63.145.000,00
IPASMI - INSTITUTO DE PREV. DOS SERV. MUN. - PLANO PREVIDENCIARIO	R\$ 7.640.000,00	R\$ 655.000,00
FUNDIP - FUNDO MUNICIPAL DE ILUMINAÇÃO PÚBLICA	R\$ 8.368.000,00	R\$ 12.410.000,00
PROCON - FUNDO MUNICIPAL DE PROTEÇÃO E DEFESA DO CONSUMIDOR	R\$ 1.431.800,00	R\$ 1.665.000,00
FMH - FUNDO MUNICIPAL DE HABITAÇÃO DE INTERESSE SOCIAL	R\$ 2.420.150,00	R\$ 4.265.000,00
AMMAI - AGENCIA MUNICIPAL DO MEIO AMBIENTE DE ITUMBIARA	R\$ 4.763.106,83	R\$ 5.975.500,00
FUNDO MUNICIPAL CASAS DE APOIO DE ITUMBIARA	R\$ 591.000,00	R\$ 693.500,00
FMAS - FUNDO MUNICIPAL DE ASSISTÊNCIA SOCIAL	R\$ 3.023.000,00	R\$ 1.376.600,00
FUNDO MUNICIPAL DE DIREITO DO IDOSO DE ITUMBIARA	R\$ 175.200,00	R\$ 175.000,00
FUNDO DE REAPARELHAMENTO DA PROCURADORIA GERAL DO MUNICÍPIO	R\$ -	R\$ 250.000,00
<b>TOTAL</b>	<b>R\$ 393.312.061,18</b>	<b>R\$ 429.403.500,00</b>



# Metas Fiscais e Projeções – DESPESAS

ANO	ORÇAMENTO	EXECUTADO	DIFERENÇA R\$	DIFERENÇA %
2018	R\$ 396.911.514,53	R\$ 337.467.797,42	-R\$ 59.443.717,11	-14,98%
2019	R\$ 407.167.805,52	R\$ 324.907.278,89	-R\$ 82.260.526,63	-20,20%
2020	R\$ 385.600.059,98	R\$ 344.061.711,65	-R\$ 41.538.348,33	-10,77%
2021	R\$ 393.312.061,18	R\$ 403.064.571,43	R\$ 9.752.510,25	2,48%
2022	R\$ 429.403.500,00			

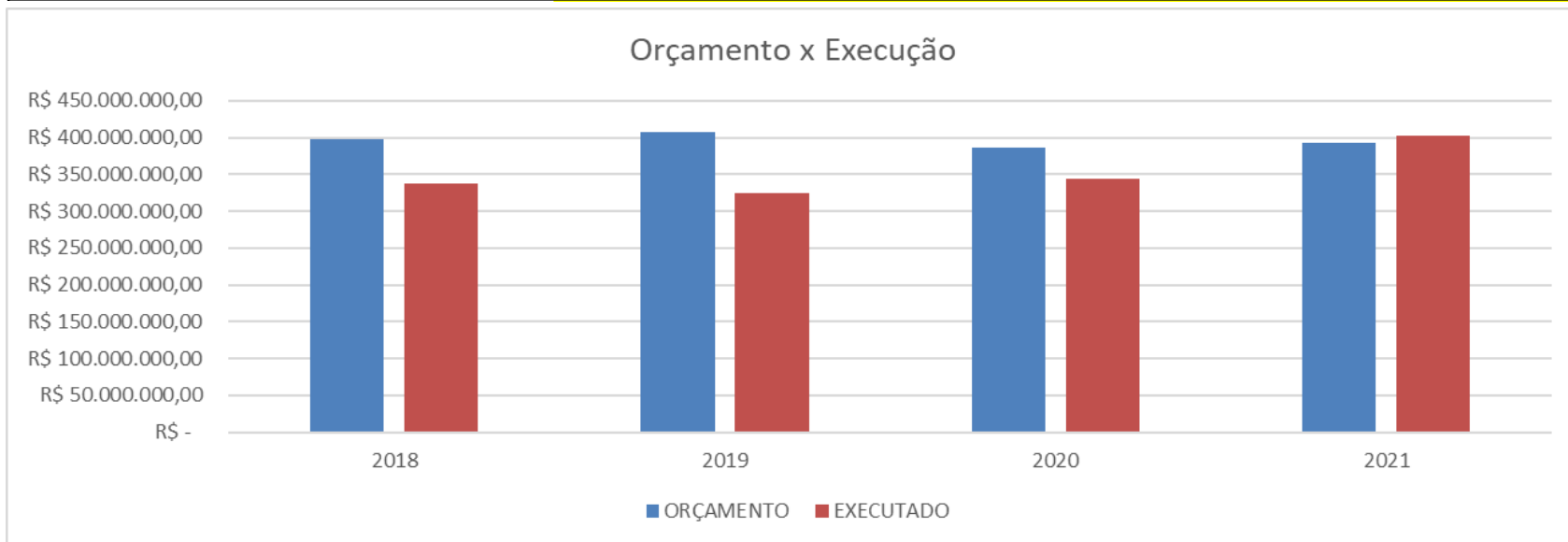



## Aplicação de Gastos com Educação: 30,38%

FONTE DE RECURSOS	LOA - Projeto
	2022
Receitas de Impostos e de Transferência de Impostos - Educação	248.154.000,00
Transferências do FNDE, Estado e Convênio	12.827.500,00
Transferências do FUNDEB	75.080.000,00
Abatimentos FUNDEB - 20%	34.520.000,00
Receita Líquida Fundeb	40.560.000,00
<b>CÁLCULO DE GASTOS COM EDUCAÇÃO</b>	
Despesas com Ensino Infantil e Ensino Fundamental	115.957.250,00
Receita Líquida do FUNDEB	40.560.000,00
Despesa com Recurso de Impostos e Transferência	75.397.250,00
	30,38%
Percentual de Aplicação – 25%	62.038.500,00
Diferença entre a Aplicação e o Limite Mínimo Constitucional	13.358.750,00
	5,38%





## Percentual de Aplicação em Saúde: 18,81%

FONTE DE RECURSOS	LOA - Projeto
	2022
Receitas de Impostos e de Transferências de Impostos - Saúde	248.154.000,00
Despesa Bruta com Saúde	86.072.000,00
Receitas da União, Estado, Convênios e Aplicação Financeira	39.385.000,00
Despesa com Saúde – Recurso Próprio	46.687.000,00
	18,81%
Percentual de Aplicação – 15%	37.223.100,00
Diferença entre a Aplicação e o Limite Mínimo Constitucional	9.463.900,00
	3,81%



## Demonstrativo de Gastos com Pessoal - Executivo

<b>PREVISÃO DAS DESPESAS COM PESSOAL</b>	<b>LOA 2022</b>
<b>DESPESAS BRUTAS COM PESSOAL</b>	<b>255.580.100,00</b>
Pessoal Ativo	194.847.200,00
Pessoal Inativo e Pensionistas	60.280.000,00
Outras Despesas Decorrente de Contratos	452.900,00
<b>DESPESAS NÃO COMPUTADAS</b>	<b>32.760.050,00</b>
Indenização por Demissão	4.430.050,00
Decorrentes de Decisão Judicial	1.050.000,00
Inativos e Pensionistas	27.280.000,00
<b>TOTAL DAS PRIORIDADES PARA FINS DE LIMITE</b>	<b>222.820.050,00</b>
RECEITA CORRENTE LÍQUIDA	380.533.500,00
% DAS DESPESAS COM PESSOAL	58,55%
LIMITE MÁXIMO 54%	205.488.090,00
LIMITE PRUDENCIAL 51,3%	195.213.685,50



## PREVISÃO DE REPASSE DE DUODÉCIMO 2022

<b>Previsão do Duodécimo (6%) Art. 29-A, CF/88</b>	<b>R\$ 12.990.000,00</b>
<b>Media mensal 2022 *</b>	<b>R\$ 1.082.500,00</b>

**Valor estimado que posteriormente com base na arrecadação real, será calculado e atestado pelo TCM, podendo sofrer variação para mais ou para menos.**

**2021 - R\$ 12.429.750,20 (pela receita) e R\$ 10.897.773,37 (pelo orçamento)**



## **Questionamentos, Dúvidas e Sugestões:**

**Os questionamentos, dúvidas ou sugestões poderão ser feitos diretamente no site da Prefeitura Municipal de Itumbiara:**

**<https://itumbiara.go.gov.br/>**

**Menu Transparência / opção PLANEJAMENTO MUNICIPAL**